

Measures

Technology

Values

Innovation

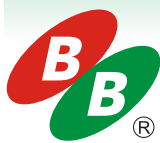

VRLA Rechargeable Battery

BPS200-12

CECHY

- Bezobsługowy
- Szczelna obudowa
- Praca w dowolnym położeniu (oprócz zaciskami do dołu)
- Rączki transportowe do łatwiejszej instalacji
- Zainstalowany przerywacz płomienia
- Technologia AGM (Absorbent Glass Mat)
- Projektowana żywotność ponad 12 lat w 20°C

ZASTOSOWANIA

- Zasilacze UPS
- Telekomunikacja

SPECYFIKACJA

Napięcie nominalne	12V	
Pojemność nominalna	20 Hour Rate (10.0A, 10.5V)	200 Ah
	10 Hour Rate (19.0A, 10.5V)	190 Ah
	5 Hour Rate (34.0A, 10.5V)	170 Ah
	1 Hour Rate (120.0A, 9.6V)	120 Ah
Masa	61.5Kg(135.6lbs.)	
Terminale	B9 (śruba-nakrętka M8), opcjonalnie I3	
Max. Prąd Rozładowania	800 A (5 sec.)	
Max. Prąd Ładowania	60 A	
Temperaturowy zakres pracy	Ładowanie	0°C~40°C(32°F~104°F)
	Rozładowanie	-20°C~50°C(-4°F~122°F)
	Składowanie	-20°C~40°C(-4°F~104°F)
Samorozładowanie	< 3% miesięcznie (25°C)	
Rezystancja Wewnętrzna	≤ 2.5mΩ (Pełne naładowanie)	



MATERIAŁ OBUDOWY

- Standard: ABS(UL 94-HB)
Model: BPS200-12
- Opcja: Ognioodporny ABS(UL94-V0)
Model: BPS200-12FR

Certyfikaty:



MH19884

Spełniane normy:

- IEC 60896-21/22
- JIS C 8704-2
- GB/T 19638.2

WYMIARY ZEWNĘTRZNE mm(inch)

Długość (L)	Szerokość (W)	Wysokość (H)	Wys. całkowita (TH)
522±2.0(20.55±0.08)	202±2.0(7.95±0.08)	216±2.0(8.50±0.08)	B9: 240±2.0(9.45±0.08) I3: 220±2.0(8.66±0.08)

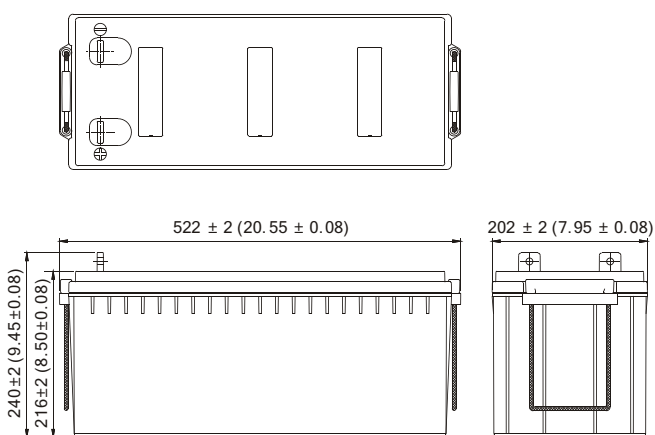

TYPY TERMINALI

● Terminal B9

● Terminal I3

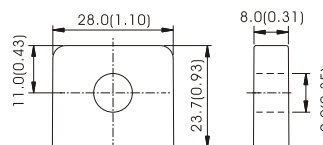

[M8 BOLT & NUT]

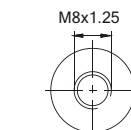

[M8 BOLT]

Moment dokręcania terminali: B9,I3(10.0Nm±5%)