

SBL 100-12HR

(12V 2527W)

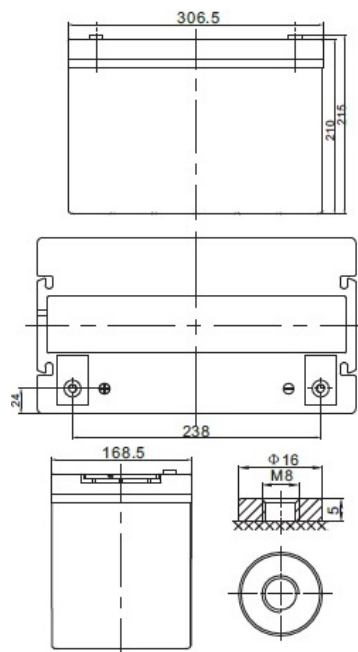

Napięcie nominalne	12 V	
Pojemność nominalna	2527 W / 10min do 1,67 V/celę 90 Ah @ C20 dla rozładowania do 1,75 V/celę	
Wymiary	Długość	306,5 mm
	Szerokość	168,5 mm
	Wysokość / wys. całkowita	210 / 215 mm
Waga	~ 29,0 kg	
Technologia wykonania	AGM (Absorbent Glass Mat) elektrolit uwięziony w separatorach z włókna szklanego VRLA (Valve Regulated Lead Acid) bezobsługowy, obudowa wyposażona w zawory bezpieczeństwa	
Projektowana żywotność	15 lat (dla pracy buforowej)	
Rezystancja wewnętrzna	~ 5,5 mΩ (w stanie pełnego naładowania)	
Dopuszczalny zakres temp. otoczenia	Rozładowanie	-20°C ~ +60°C
	Ładowanie	0°C ~ +50°C
	Składowanie	-20°C ~ +60°C
Maksymalny prąd rozładowania	900 A (5 sek.)	
Prąd zwarciov	2 100 A	
Maksymalny prąd ładowania	27,0 A	
Napięcie ładowania	Praca buforowa	13,6 ~ 13,8 VDC
	Praca cykliczna	14,6 ~ 14,8 VDC
Samorozładowanie	średnio 3% pojemności na miesiąc dla 25°C	
Materiał obudowy	ABS UL94HB (na specjalne zamówienie UL94-V0)	
Rodzaj terminala	gwint wewnętrzny M8 (moment dokręcenia 10 ÷ 12 Nm)	



CHRAKTERYSTYKA STAŁOPRĄDOWA (A przy 25°C)

Napięcie / czas	5 min	8 min	10 min	15 min	20 min	30 min	60 min	90 min
9.6 V	317,10	271,50	244,20	194,00	155,80	114,20	65,70	48,60
10.0 V	293,40	254,70	229,10	183,90	145,40	108,90	62,60	46,30
10.2 V	281,20	245,70	220,90	178,20	139,80	105,80	60,80	44,90
10.5 V	265,60	233,50	207,40	169,90	136,00	102,80	59,80	43,90
10.8 V	249,80	221,20	193,80	161,40	132,00	99,70	58,60	42,80
11.1 V	233,10	208,00	179,70	152,20	127,40	96,00	57,20	41,60

CHRAKTERYSTYKA STAŁOMOCOWA (W przy 25°C)

Napięcie / czas	5 min	8 min	10 min	15 min	20 min	30 min	60 min	90 min
9.6 V	3393,0	2947,8	2667,6	2131,8	1718,4	1262,4	729,0	541,8
10.0 V	3169,8	2792,4	2527,2	2040,0	1618,8	1215,6	701,4	520,8
10.2 V	3074,4	2726,4	2464,8	2001,0	1575,6	1194,6	689,4	511,2
10.5 V	2940,0	2623,2	2343,6	1931,4	1551,6	1176,0	686,4	505,8
10.8 V	2805,0	2520,6	2222,4	1861,2	1527,6	1156,2	682,8	501,0
11.1 V	2671,2	2418,0	2101,8	1791,0	1504,2	1136,4	679,8	495,6

SPEŁNIANE NORMY

PN-EN 60896-21:2007	ISO 9001
PN-EN 60896-22:2007	ISO 14001
PN-EN 61056-1:2013	
PN-EN 61056-2:2013	
PN-E-83016:1999	

PROJEKTOWANA ŻYWOTNOŚĆ DLA PRACY BUFOROWEJ

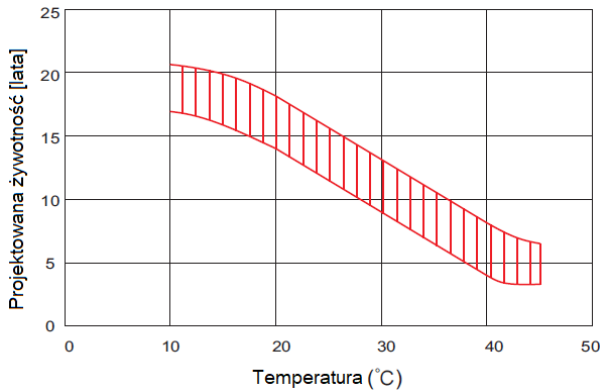

PROJEKTOWANA ŻYWOTNOŚĆ DLA PRACY CYKLICZNEJ

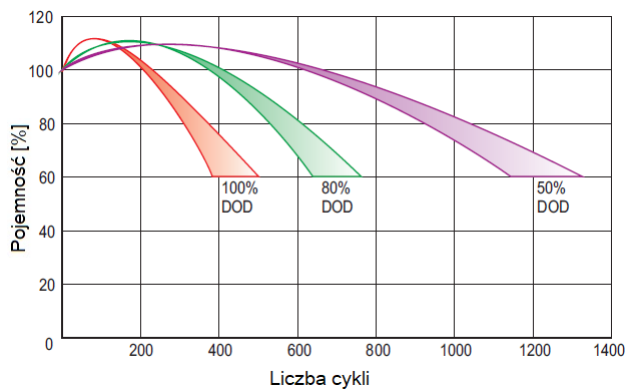

CHRAKTERYSTYKA ROZŁADOWANIA

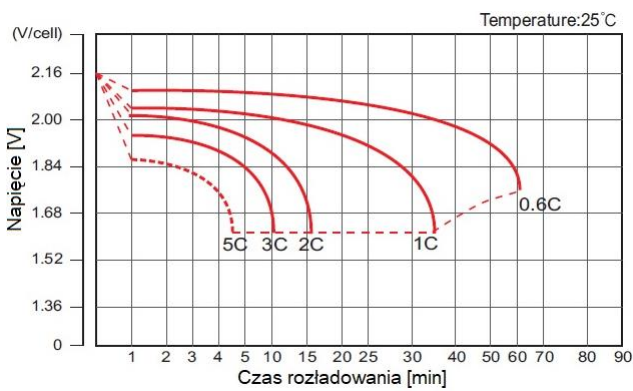

CHRAKTERYSTYKA ŁADOWANIA

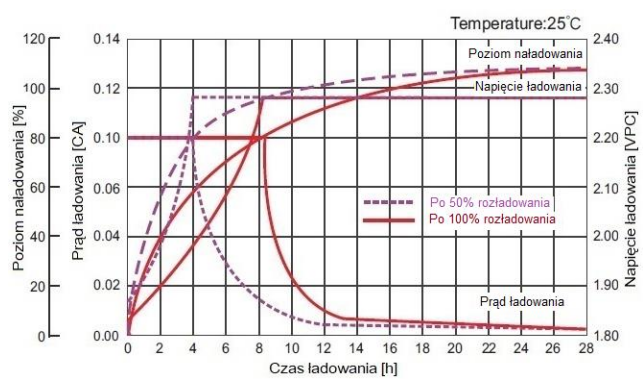

ZALEŻNOŚĆ NAPIĘCIA ŁADOWANIA OD TEMPERATURY

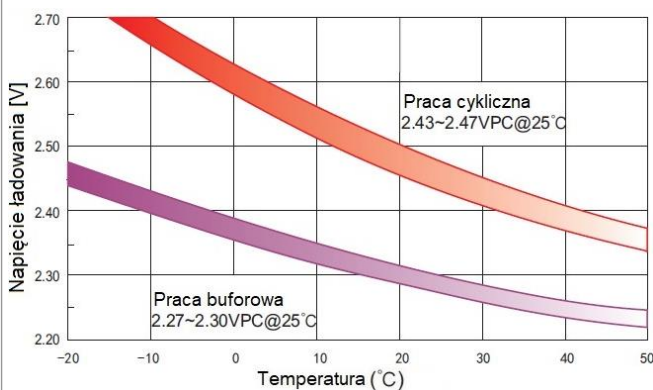

CHRAKTERYSTYKA SKŁADOWANIA

